

Příloha č. 3 – Závazný návrh kupní smlouvy

Kupní smlouva

(dále jen "smlouva")

Smluvní strany:

Obchodní firma: Vodovody a kanalizace Pardubice, a.s.
sídlo: Pardubice - Zelené předměstí, Teplého 2014, PSČ 530 02
zápis v OR: OR vedený Krajským soudem v Hradci Králové, oddíl B, vložka 999
IČ: 60108631
DIČ: CZ60108631
osoba oprávněná jednat: Ing. Aleš Vavříčka, předseda představenstva
Bankovní spojení: 17699313/0300, ČSOB a.s.
(dále jen „kupující“)

na straně jedné

a

Obchodní firma/název: **Fa RENE a.s.**
sídlo: Bří Štefanů 886, Hradec Králové 500 03
zápis v OR: u KS v Hradci Králové, oddíl B vložka 3033 ze dne 16.4.1991
IČ: 15061931
DIČ: CZ15061931
Bankovní spojení: UniCredit Bank Czech Republic a.s.
Číslo účtu: 70047058/2700
osoba oprávněná jednat: Mgr. Michele Stašová, místopředseda představenstva
(dále jen „prodávající“)

na straně druhé

(Kupující a Proávající společně dále jen „Smluvní strany“)

Úvodní ustanovení

Smluvní strany uzavírají tuto smlouvu za účelem realizace zakázky s názvem „**Dodávka motorových vozidel a příslušenství**“ - " **Část 1 VZ - nákladní vozidlo s 3strannou sklápěcí nástavbou** " která byla objednatelem jakožto zadavatelem zadána v jako nadlimitní veřejná zakázka na dodávky v režimu otevřeného řízení dle § 27 zákona č. 137/2006 Sb., o veřejných zakázkách, v platném znění na základě výběru nejvhodnější nabídky.

1. Předmět smlouvy

- 1.1. Touto smlouvou se prodávající zavazuje dodat kupujícímu motorové vozidlo/příslušenství specifikované v čl. 2. 1 smlouvy a v příloze č. 1 smlouvy, (dále jen jako „vozidlo“ nebo „zboží“) v technickém provedení a s výbavou dle přílohy č. 1 smlouvy, včetně všech součástí a příslušenství a veškeré dokumentace k vozidlu náležející, a převést na kupujícího vlastnické právo k vozidlu/příslušenství, to vše za podmínek stanovených touto smlouvou. Kupující se zavazuje zaplatit prodávajícímu za řádně dodané vozidlo kupní cenu uvedenou v čl. 4.1 smlouvy.

2. Specifikace zboží

- 2.1. Předmětem koupě je vozidlo/příslušenství: **Mercedes-Benz Arocs 3342AK 6x6**. Rok výroby: není znám VIN: není znám
- 2.2. Výbava, užité vlastnosti a detailní specifikace vozidla je obsažena v příloze č. 1 smlouvy.
- 2.3. Prodávající prohlašuje, že dodané vozidlo je nové, nepoužívané, bez faktických a právních vad, a odpovídají této smlouvě včetně její přílohy č. 1 a platným právním předpisům a technickým normám platným ke dni dodání.

3. Doba a místo plnění

- 3.1. Prodávající je povinen dodat Kupujícímu zboží se všemi součástmi a příslušenstvím a dokumenty dle této smlouvy do 18 týdnů od uzavření této smlouvy.
- 3.2. Místem dodání vozidla je Pardubice.

4. Cena zboží a platební podmínky

- 4.1. Celková cena vozidla včetně veškerého příslušenství a součástí dle čl. 2 této smlouvy a specifikace dle přílohy č. 1 smlouvy činí **3 480 000,-Kč** bez DPH (dále jen "kupní cena"). Ke kupní ceně bude připočtena DPH v souladu s platnými právními předpisy.
- 4.2. V kupní ceně jsou zahrnuty veškeré náklady prodávajícího související s dodávkou vozidla/příslušenství. Prodávající není oprávněn účtovat kupujícímu žádné další náklady související s plněním dle této smlouvy.
- 4.3. Kupní cenu uhradí kupující na základě daňového dokladu - faktury. Prodávající je oprávněn vystavit fakturu po řádném dodání vozidla/příslušenství a převzetí vozidla/příslušenství kupující na základě předávacího protokolu, ve kterém nebudou uvedeny žádné vady či nedostatky dodaného vozidla.
- 4.4. Faktura musí obsahovat náležitosti podle zákona č. 235/2004 Sb., o dani z přidané hodnoty, ve znění pozdějších předpisů (dále „zákon o DPH“). V případě, že faktura nebude mít odpovídající náležitosti, je kupující oprávněn zaslat ji zpět prodávajícímu k doplnění, aniž se tak dostane do prodlení se splatností; lhůta splatnosti počíná běžet znovu od opětovného zaslání náležitě doplněné či opravené faktury zpět kupujícímu. Součástí faktury musí být i smluvními stranami oboustranně odsouhlasený předávací protokol potvrzující řádné předání a převzetí zboží.

- 4.5. Splatnost faktury je 30 dnů ode dne prokazatelného doručení faktury kupujícímu. Faktura je považována za zaplacenou dnem, kdy je kupní cena odepsána z účtu kupujícího ve prospěch účtu prodávajícího.
- 4.6. V případě, že správce daně označí k datu uskutečnění zdanitelného plnění prodávajícího za nespolehlivého plátce nebo prodávající požaduje úhradu na bankovní účet, který není u správce daně zveřejněn způsobem dle zákona, je kupující oprávněn provést úhradu částky odpovídající kupní ceně dle článku 4.1. smlouvy v úrovni bez DPH prodávajícímu a výši DPH odvést přímo na účet příslušného správce daně. Úhradu výše DPH provede kupující s řádnou identifikací prodávajícího.

5. Předání a převzetí vozidla/příslušenství

- 5.1. Prodávající je povinen oznámit kupujícímu nejméně pět pracovních dnů předem předpokládané datum dodání zboží na jeho e-mailovou adresu kontaktní osoby kupujícího.
- 5.2. Smluvní strany potvrdí předání a převzetí zboží podpisem předávacího protokolu. Kupující je oprávněn odmítnout převzetí zboží, které není v souladu s touto smlouvou. V takovém případě smluvní strany do protokolu o předání uvedou, které skutečnosti či vady bránily převzetí a další důležité okolnosti. V případě, že kupující převezme zboží, které neodpovídá této smlouvě, smluvní strany sepiší protokol o předání zboží s vadami, do kterého uvedou, v jakém rozsahu zboží neodpovídá této smlouvě (specifikují vady, které zboží vykazuje). Prodávající splnil řádně svůj závazek z této smlouvy až okamžikem řádného a úplného dodání zboží dle této smlouvy.
- 5.3. Nebezpečí škody na zboží a vlastnické právo na zboží přechází na kupujícího okamžikem jeho převzetí kupujícím na základě předávacího protokolu.

6. Záruční lhůta, reklamace, servis

- 6.1. Prodávající se zavazuje po dobu záruky bezplatně a ve lhůtách níže uvedených odstraňovat vady dodaného vozidla/příslušenství a případně poskytovat bezplatně další služby se záručním servisem bezprostředně spojené.
- 6.2. Záruční doba na dodané zboží, včetně jeho příslušenství, činí 24 měsíců ode dne řádného a úplného převzetí zboží kupujícím na základě předávacího protokolu (pro vozidla a příslušenství) a dále po dobu min. 60 měsíců na neprozavěšení karoserie (pro vozidla) ode dne řádného a úplného převzetí zboží kupujícím na základě předávacího protokolu.
- 6.3. Prodávající se zavazuje poskytovat Kupujícímu záruční servis v dosahu do 30 km od sídla kupujícího.

7. Odpovědné osoby a kontaktní údaje

Kontaktní osoby smluvních stran oprávněné k jednání ve věcech této smlouvy jsou tyto:

Odpovědná osoba kupujícího:

Jméno a příjmení: Ing. Jaroslav Kubínek, Leoš Basovník
Pozice: vedoucí útvaru služeb, vedoucí střediska dopravy.
Adresa: Teplého 2014, Pardubice, 530 02
Tel. pevná linka 466 798 420, 466 798 452
Mobilní tel.: 606 604 009, 724 263 346

E-mail: kubinek@vakpce.cz, basovnik@vakpce.cz

Odpovědná osoba prodávajícího - ve věcech smlouvy:

Jméno a příjmení: **Mgr. Michele Stašová**
Pozice: místopředseda představenstva
Adresa: Bří Štefanů 886, Hradec Králové 500 03
Tel. pevná linka 492 608 222
Mobilní tel.:
E-mail: vedeni@farene.cz

Odpovědná osoba prodávajícího - ve věcech technických, záruky a servisu:

Jméno a příjmení: **Jakub Šlégr**
Pozice: servisní technik
Adresa: Bří štefanů 886, Hradec Králové 500 03
Tel. pevná linka 492 608 234
Mobilní tel.: 602 388 230
E-mail: slegr@farene.cz

8. Smluvní pokuta

- 8.1. Pro případ prodlení prodávajícího s dodáním zboží ve lhůtě dle čl. 3.1. smlouvy je prodávající povinen zaplatit kupujícímu smluvní pokutu ve výši 0,1 % z ceny zboží bez DPH za každý den prodlení. Zaplacením smluvní pokuty není dotčeno právo kupujícího na úhradu škody způsobené prodlením v plné výši a právo na odstoupení od smlouvy.
- 8.2. Pro případ prodlení kupujícího s úhradou kupní ceny je kupující povinen zaplatit prodávajícímu úrok z prodlení ve výši 0,03 % z dlužné částky za každý den prodlení.

9. Ukončení smlouvy

- 9.1. Kupující má právo od smlouvy odstoupit v případě, že se prodávající ocitl v prodlení s dodávkou zboží o více než 3 týdny. Odstoupení je účinné dnem doručení oznámení o odstoupení prodávajícímu.

10. Závěrečná ustanovení

- 10.1. Tuto smlouvu lze měnit pouze písemně, a to formou číslovaných dodatků ke smlouvě, podepsaných oběma smluvními stranami.
- 10.2. Tato smlouva je vyhotovena ve třech stejnopisech, z nichž prodávající obdrží jedno vyhotovení a kupující dvě vyhotovení.

- 10.3. Nedílnou součástí této smlouvy je příloha č. 1 - Technická specifikace.
- 10.4. Tato smlouva nabývá platnosti a účinnosti dnem podpisu oběma smluvními stranami.
- 10.5. Smluvní strany této Smlouvy výslovně prohlašují, že je projevem jejich vůle, s obsahem této Smlouvy se seznámily, že všechna ujednání v ní obsažená odpovídají jejich svobodné a pravé vůli a že tato Smlouva nebyla sjednána v tísní nebo za nápadně nevýhodných podmínek.

V Pardubicích dne 20. 10. 2015

Hradci Králové **16.10.2015**
V dne

Kupující:



.....
Ing. Aleš Vavříčka
předseda představenstva
Vodovody a kanalizace Pardubice, a.s.

**VODOVODY A KANALIZACE
PARDUBICE, a.s.**
Teplého 2014, 530 02 PARDUBICE
IČO 60 10 86 31 DIČ CZ60108631
OR KS HK, oddíl B, vložka 999
52

Prodávající:

Fa RENE a.s.

Hradci Králové a.s. - dceř. společnost
autORIZOVANÝ ZÁČEPNÍ PRÁČÍ MORNÍK s.r.o.
Př. Státní 43, 530 03 Hradec Králové
IČO 27150833 DIČ CZ27150833

.....
Mgr. Michele Stašová
místopředseda představenstva
Fa RENE a.s.,



Mercedes-Benz

příloha č. 1 smlouvy

Technická specifikace k veřejné zakázce „DODÁVKA MOTOROVÝCH VOZIDEL A PŘÍSLUŠENSTVÍ“ část 1 VZ Dodávka nákladního vozidla

určena pro:

Vodovody a kanalizace Pardubice a.s.

Teplého 2014

Pardubice 530 02

Arocs - 3342 AK 6X6



Tento obrázek se může lišit od vozidla v nabídce a je nezávazný. Změny vyhrazeny.

Výrobní vzor:	96421812
Druh vozidla:	Podvozek pro sklápěč
Výkon motoru:	310 kW
Celk. hmotnost:	33000 kg
Model:	Mercedes-Benz Arocs

Typ vozidla:	3342AK
Kabina řidiče:	S ClassicSpace, 2,30 m, tunel 320 mm
Rozvor:	3600 mm



Mercedes-Benz

Konfigurace vozidla

Lakování

LZ	Kabina řidice:	MB 3535	červená karminrot	RAL 3002
LZ38	Přední nárazník:	MB 3535	červená karminrot	RAL 3002

Výbava

Podvozek

V1B	Arocs
V1Z	Grounder
C1R	Rozvor 3600 mm

Rozdělení zatížení na nápravy

W5W	Hmotnostní varianta 33,0 t (7,5/13,0/13,0)
-----	--

Motor

Z5E	OM 471
M3A	Motor OM471, R6, 12,8 l, 310 kW (421 k), 2100 Nm
M5L	Motor v provedení Euro VI, verze 2
M8B	Sání vzduchu za kabinou, vně
M7I	Ochrana chladiče před hmyzem
M5V	Motorová brzda, zvýšený výkon
M6L	Kompresor dvouválcový

Spojka & převodovka

G5A	Jednokotoučová spojka
G2C	Převodovka G 230-12/11,7-0,78
N6Z	Chladič převodového oleje
G0R	Šroubované nosné vzpěry převodovky
G4E	Převodovka rozd. VG 3000-3W, 1,04, řaditelný pohon
G0W	Jízdní program Off-road
G5G	Řazení automatizované Mercedes PowerShift 3
N2E	Vedlejší pohon 131-2c, čerpadlo
Z5M	Vedlejší pohon, jednoduchý
Z5S	Vedlejší pohon pro čerpadlo, spodní poloha
N8K	Čerpadlo Meiller 7pístové, typ 275

Nápravy & zavěšení

A1Y	Přední náprava, rovné provedení
A1C	Přední náprava 7,5 t
A1W	Uzávěrka diferenciálu přední nápravy
A2G	Zadní náprava 13,4 t, talířové kolo 300, planetová
—	Uzávěrka diferenciálu zadní nápravy
A5Y	Stálý převod $i = 4,333$
Q1M	Pera přední 7,5 t, 3-listá



Mercedes-Benz

Q3C	Pera zadní 2x 15,0 t
C6Q	Stabilizátor přední nápravy
C6Y	Stabilizátor zadní nápravy pod rámem

Kola & pneumatiky

R1J	Ráfky 11,75 × 22,50, přední náprava, zesílené
R1Q	Ráfky 9,00 × 22,5
R8C	Držák rezervního kola, pro sklápěč
R8P	Rezervní kolo / rezervní ráfek
R0Z	Kryty matic kol
1.A.	W48K26 80 2x 385/65 R 22,5 (S+G) Silnice/Terén Michelin XZY 3
2.A.	F18K28 80 4x 315/80 R 22,5 (S+G) Silnice/Terén Michelin X Works XZY
3.A.	F18K28 80 4x 315/80 R 22,5 (S+G) Silnice/Terén Michelin X Works XZY
	F18K28 80 1x 315/80 R 22,5 (S+G) Silnice/Terén Michelin X Works XZY

Rám & komponenty rámu

C5J	Upevňovací díly pro sklápěč
—	Rastr montážních děr na rámu, souvislý
C0B	Zadní převis 800 mm
C6C	Servořízení jednookruhové
C6J	Čerpadlo posilovače řízení, neřízené
C7J	Držák akumulátorů, uspořádání vedle sebe
K0T	Hlavní nádrž, vlevo
K3V	Nádrž na AdBlue, 60 l
K5A	Nádrž 290 l, vlevo, 650 x 565 x 950 mm, ocel
Z4O	Profil nádrže, úzký
Z4Q	Profil nádrže, nízký
K5M	Uzávěr nádrže uzamykatelný
K7A	Výfukový systém, výfuková roura nahoru
K7P	Výfukový systém, dvojdílná konzola
C8A	Hliníkové blatníky na zadní nápravě
F7B	Nárazník, s ocelovými rohy
F7D	Nárazník vpředu s tažným okem, tažná hubice
M7J	Ochranný kryt pod nárazníkem
C7C	Zábrana proti podjetí zadní sklop. pro oc. sklápěč
Q8M	Příčník zadní, níže umístěný
Q7V	Tažné z. pro přívěs s centr. osou, D50, Ringfeder
Q8F	Ruční páka pro tažné zařízení, horní
—	Příčník zadní, neutrální, pozice

Brzdová soustava

B2B	Brzdy bubnové na přední i zadní nápravě
B1B	EPB s ABS a ASR
B1Z	ABS - vypínatelné
B1D	El. jednotka zprac. vzduchu (EAPU), ve středu rámu
B1F	Vyhřívání sys. rozvodu stlač. vzduchu (APU/EAPU)
B4A	Kondenzační senzor pro stlačený vzduch
B4M	Vzduchojem ocelový
—	Přípojka stlačeného vzduchu vpředu
—	Adaptabilní brzdové světlomety



Mercedes-Benz

- B5B Brzda přívěsu, 2 vedení
- Parkovací brzda, zvukové varování

Kabina řidiče exteriér

- F1P Kabina S krátká
- F1S Kabina S ClassicSpace, 2,30 m, tunel 320 mm
- F2C Varianta podlahy, střední tunel
- F2G Šířka kabiny 2,30 m, vnitřní šířka kabiny 2,02m
- F2N Kabina, uložení 600 mm
- Kabina zesílená
- F2U ClassicSpace
- F4I Zadní stěna kabiny s okny
- F3A Uložení kabiny zesílené, ocelové odpružení
- F3W Kabina sklápěcí mechanicko-hydraulicky
- F6C Čelní sklo determální
- D8A Střešní poklop/střešní větrací klapka
- F7Y Vstup do kabiny řidiče levý/pravý, pohyblivý
- F0Y Kryt zrcátka pro stavební provoz
- Zpětná zrcátka, vyhříváné, elektricky nastavitelné
- Širokouhíle zrcátka, vyhříváné
- Rampové zrcátka
- F6I Čelní zrcátka, vyhříváné
- F5L Sluneční clona vnější
- F5Y Lišta A-sloupku pro úsporu paliva
- Aerodynamicky zakryté rohy
- F6Q Houkačka podtlaková
- F0G Boční modul, vozidlo kategorie N3G
- F8E Centrální zamykání
- F8B 2 klíče s dálkovým ovladačem
- F8F Centrální zamykání komfortní

Kabina řidiče interiér

- D1C Sedadlo řidiče odpružené, komfortní
- D1N Sedadlo spolujezdce, sklopný sedák
- D3Q Potah sedadla řidiče, velurový
- D3T Potah sedadla spolujezdce, velurové
- Volant multifunkční
- D5Y Koberečky gumové, oboustranné
- Okna elektricky ovládaná, na obou stranách
- J1A Sdružený přístroj 10,4 cm
- Zobrazení souborných dat na přístroji
- J1R Tachograf digitální, EU, otáčky, ADR
- J1S Tachograf VDO
- Diagnostika On-Board
- Palubní počítač
- E6Y Akustická výstraha při couvání / varovná světla
- Systém údržby
- J2B Rádio s CD, Bluetooth
- J2I Standardní reproduktory se středovým reproduktorem



Mercedes-Benz

—	FleetBoard Eco Support
J2Z	CB vysílačka
E3A	Měnič napětí 24 V/12 V, 10 A
E3L	Zásuvka 24 V/15 A, u nohou spolujezdce
—	Vchodové světlo, na vnitřní straně dveří
—	Ambientní osvětlení
D6Z	Filtr ventilace hrubý (pro stavební provoz)
D6M	Topení přídavné teplovodní, pro kabinu
D6I	Využití zbytkového tepla chladicí kapaliny
D7A	Tepelná izolace kabiny zesílená
D6F	Klimatizace
—	Držák lahví
—	Odkládací prostor, velikost A4
D7R	Víka na odkládacím prostoru nad čelním sklem
D0S	Tlakovzdušná přípojka v kabině řidiče

Elektrika / Elektronika

E1C	Akumulátory 2 × 12 V / 220 Ah, bezúdržbové
E1N	Alternátor 28 V / 100 A
E5A	1 spínač pro elektroinstalaci nástavby
E3Y	Programovatelný modul PSM vč. přípojních vozidel
E3Z	PSM, CAN nástavby, ISO 11898 místo 11992
E4C	Přídavné funkce pro výrobce nástavby
E6A	Zásuvka pro přívěs 15pólová, 24 V
E6G	Zásuvka pro přívěs 13pólová, 12 V, na rámu
L4Z	Ochranná kovová mřížka předních světlometů
L9B	Elektroinstalace pro přídavná světla
L9C	Elektroinstalace pro přídavná světla, střecha
L1I	Světlomety mlhové vpředu, denní svícení LED
L1Q	Zadní světla pro stavební voz., plech, ocel.mřížka
L9G	Předpříprava, prac. světlom. na zadní stěně kabiny
—	Obrysová světla boční
—	LED - obrysová světla
L2K	Výstražná světla žlutá, na kabině vlevo i vpravo
S5A	Omezovač rychlosti 90 km/h, EG
S5Z	Tempomat a tempaset

Nástavba

P2A	Sklápěč zesílený třístranný 4900x2380x1000 mm
P5C	Ochranná střecha, pro sklápěč, dlouhá
P0S	Volný prostor pro ovl. jednotky, vedle sed.řidiče
P6F	Bočnice, výška 1000 mm
P6J	Bočnice hydraulicky otevíraná, Bordmatik, vlevo
P7S	Čelní stěna, výška 1200 mm
POD	Sklápěč Meiller
POE	Dálkové ovládání 3-str.sklápěč Meiller
POR	Krycí plachta
POW	Zakrytí hnacích agregátů proti sypkému materiálu
P8Y	Přípojka hydraulická pro sklápěcí přívěs



Mercedes-Benz

Další výbava

MOC	Spodní kryt proti víření prachu
MOS	Protihlukové zakrytování v souladu s EC 96/20
S8A	Lékárnička
S8C	Výstražný trojúhelník
S8D	Výstražná lampa
S8E	Reflexní vesta
Y4Z	Tlakovzdušná pistole, s hadicí
Y4A	Zvedák 12 t / 19 t
Y4S	Náhradní žárovky, v krabici
Y4R	Nástavec pro huštění dvojmontáže, bezdušové pneu
Y4W	Nářadí, rozšířené
Y4J	Klín podkládací, 2 ks
V0T	Vozidlo třídy N3G, off-road
V8A	Číslo podvozku VIN
X3Z	Záruka na hnací řetězec, 3 roky / 250 000 km
K5Y	Dodání 30 l paliva v nádrži
V2I	Arocs - modelová generace 1
X2E	Typový štítek, EU
X1S	Štítky a dokumentace česky
Z5X	Levostranné řízení
Z5Y	Vozidlo pro pravostranný provoz

V dne

Hradci Králové 16.10.2015

V dne

Kupující:

.....
Ing. Aleš Vavříčka
předseda představenstva
Vodovody a kanalizace Pardubice, a.s.

Prodávající:

Fa RENE a.s.

.....
Mgr. Michele Stašová
místopředseda představenstva
Fa RENE a.s.,



Mercedes-Benz

Rozměry vozidla

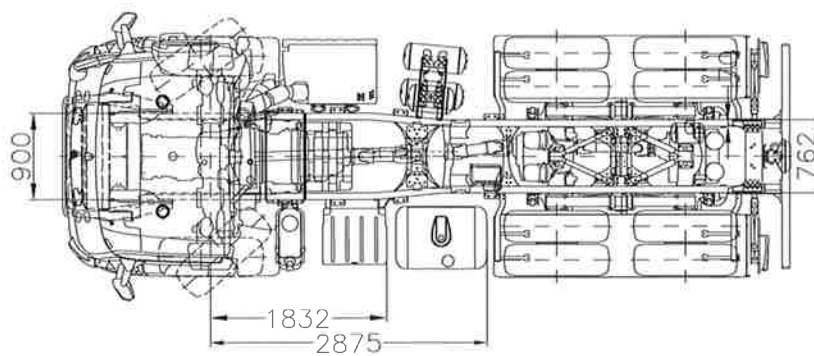
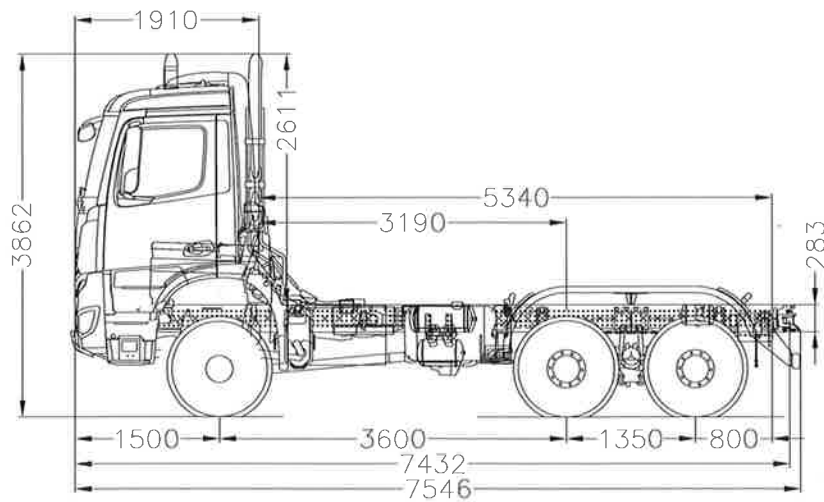
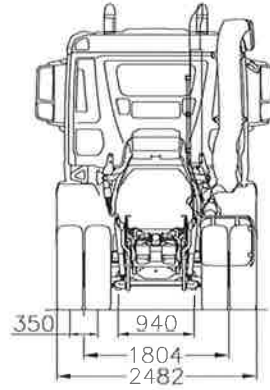
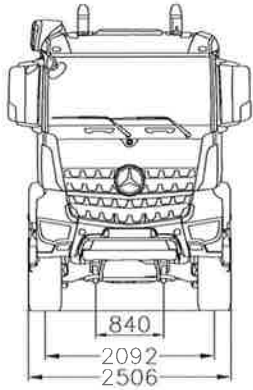

Uvedené výkresy se mohou lišit od vozidla v nabídce a jsou nezávazné. Změny vyhrazeny.